



Antimus

hjulsetter

- et klatrehinder rundt hjulene -

MONTERINGSANVISNING

Kassetten består av:

- 1 bunnplate (1 mm tykkelse)
- 2 sideplater (0,7 mm tykkelse)
- 2 endeplater (0,7 mm tykkelse)
- 6 skruer (settes i fra utsiden og trekkes lett til)
- 2 eksenterlåser (for montering på en av endeplatene)
- 2 M4 skruer (med distanseskiver)
- M4 muttere (for montering av eksenterlåsene)

Sammensetting:

Skru fast begge sideplatene utv. til bunnplaten og deretter den ene endeplaten som skissen viser. Endeplatenes nedre knekk skal inn i spalten over bunnplaten.

Monter så eksenterlåsene innvendig på den andre endeplaten. **OBS! Bruk hullene som vist på skissen. Skruene settes i fra utsiden og distanseskiven legges mellom eksenterlåsen og platen.** Låsemutterne trekkes til slik at eksenterlåsene blir litt trege å vri. Nå er endeplaten klar for påsetting etter at kjøretøyet er plassert i kassetten.

Underlaget må være fast og slett slik at bunnplatene ikke deformeres. Legg eventuelt plater eller brede bord under kassetten.

Sjekk at det er klaring til kassetten før innkjøring. Antimus-kassetten kan benyttes under hjulene på alle aktuelle kjøretøy, uavhengig av bakkeklaring – om nødvendig ved hjelp av noen innlagte "bordbiter" Se vedlagte klargjøringsanvisning.

Kjør inn i kassetten og sett på endestykkene. Vri eksenterlåsen mot «låst» som vist på skissen over.

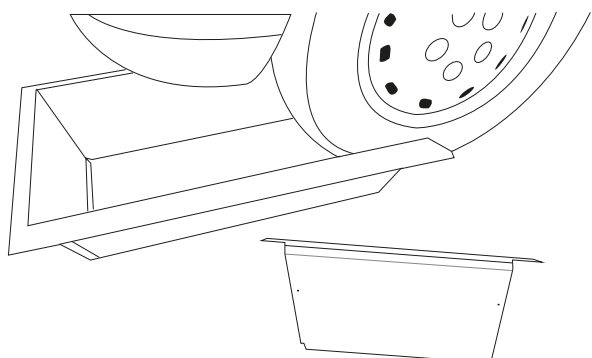
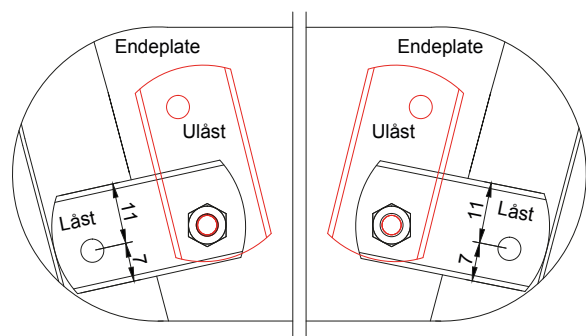
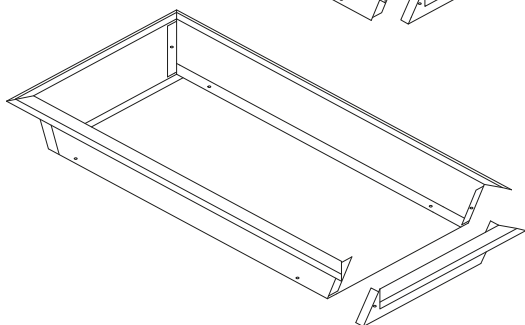
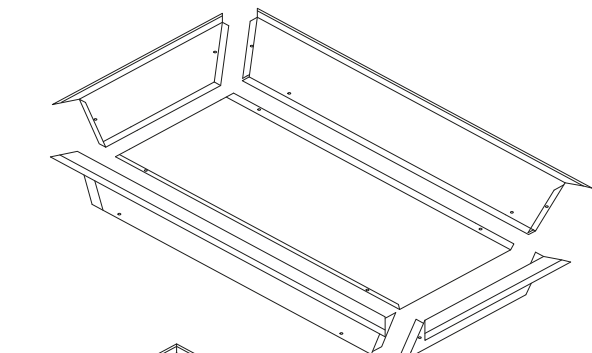



Ark 2 av 3

Les disse rådene / tipsene før Antimus-kassettenes klargjøres.

**Det er viktig å fjerne alt som kan avgi matlukt fra kjøretøyet før du vinter-lagrer.
Sjekk nøye at det ikke er kommet inn mus før kassettenes plasseres.
Benytt evt. feller til hjelp for denne kontrollen ett døgn eller to i forkant.**

Bakkeklaringen varierer, både under bobiler og vogner, på grunn av dekk-dimensjoner og chassisoppbygging.

Det er derfor viktig å sjekke at kassettenes får den nødvendige høydeklaringen i forhold til akslinger og annet utstyr.

Dette kan prøves ved å benytte en av endeplatene for å kontrollere.

Viser det seg at plassen er for liten, løses det enkelt ved å legge inn noen bordbiter i kassettenes.

Hjelpebord må da benyttes.

Skråskjær eller «trapp» inn enden på disse. (Se skissene)

La hjelpebordene ha litt forskjellige lengder, det letter innkjøringen ved at ikke alle hjulene skal kjøres opp på disse samtidig.

Klargjøringsanvisning for kjøretøy der kassettenes ikke får nødvendig høydeklaring.

Velg det eksemplet som passer ditt kjøretøy.

Hjelpebord for inn/utkjøring må alltid benyttes.

OBS: Ved innkjøring er det viktig at kassettenes er plassert likt i forhold til hjulene. Se vedlagte «Plasserings-anvisning»

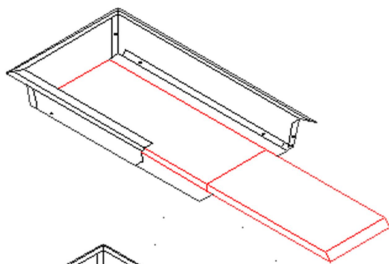

Eks. 1.

Benyttes i de tilfeller hvor det kan være tvil om plassen er tilstrekkelig.

Bord legges inn i kassettenes, L ca. 58 cm.

Hjelpebord for inn/utkjøring, L ca. 35cm.

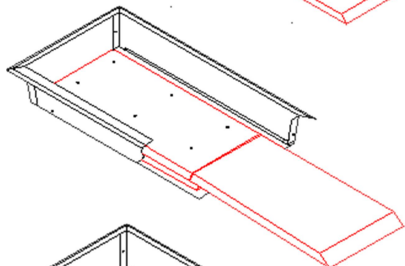

Eks. 2.

Benyttes i de tilfeller hvor plassen åpenbart er for liten. (høyde tilpasses kjøretøyet)

Bord (sammen-spikret) legges i kassettenes. L ca. 58 cm.

Kraftig hjelpebord/planke for inn-/utkjøring L. ca. 35 cm.

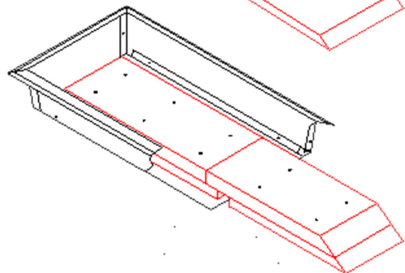

Eks. 3.

Benyttes der kassettenes ikke går inn under chassiset.

Kjøretøyet kjøres da først opp på de sammen-spikrede hjelpebordene for inn-/utkjøring L. ca. 50 cm, høyde tilpasses.

Deretter settes kassettenes med de innlagte bord på plass. Lengde på disse ca. 58 cm.

www.antimus.no

Mob: +47 46 78 16 03



Ark 3 av 3

Plasserings-anvisning for kassettenne.

RÅD / TIPS!

Mus søker seg som kjent inn når det blir kaldt.

Tenk derfor nøye gjennom hvordan du vinter-lagrer kjøretøyet ditt.

La ikke noe stå inntil- eller henge fra kjøretøyet slik at mus kan klatre på det.

Ved lagring utendørs kan snø rundt- og under kjøretøyet, og ikke minst is i kassettenne, være en stor utfordring man må være oppmerksom på.



1. Skyv kassettenne likt inn under alle hjulene som vist på bildet. Sjekk om kassettenne har klaring i forhold til akslinger og annet utstyr. **(Se vedlagte «Klargjøringsanvisning»)** Trenger du ikke å legge inn bord, er det klart for innkjøring.



2. Er det behov for å legge inn bord, gjør følgende: Skyv kassettenne likt inn under alle hjulene som under pkt. 1.

Flytt deretter litt på kjøretøyet.

Unngå å flytte på kassettenne.

Legg inn de nødvendige bord i kassettenne (ca. 3 cm fra enden) og plasser «hjelpbordene» som vist på bildet.

Nå er det klart for innkjøring.